

## FRITÉZA FR87FE9 ELEKTRICKÁ TECNO 900

FritézaSoučástí naší nabídky profi gastro zařízení je také **fritéza**. Fritézy Tecnoinox vynikají dokonalou kontrolou a rychlostí obnovení teploty oleje, díky níž dosáhnete chutnosti a křupavosti smažených pokrmů ve velmi krátkém čase.

Sortiment tvoří elektrické fritézy a plynové fritézy v šířkách 400 nebo 800 mm. Charakteristika fritéz Tecnoinox 900: Topnice **fritézy** uvnitř olejové vany, lisovaná vana se studenou zónou, výklopné topnice s aretací.

Všechny uvedené fritézy Tecnoinox 900 jsou ve volně stojícím provedení s Tecnoinox podstavbou s dvířky.



Fritéza elektrická 2X17 litrů na podstavbě s dvířky, topnice uvnitř olejové vany, lisovaná vana a okraje fritézy. součástí dodávky je zásobník oleje s filtrem a košíky a víka.

- Velmi vysoký výkon cca. 1kW na 1l oleje
- Lisovaná vana se zaoblenými hranami a studenou zónou
- Výklopné topnice s aretací umožňují jednoduché čištění vany
- Vrchní deska z 2 mm nerezového plechu s prolisem zamezující stékání tekutin
- Vypouštěcí bezpečnostní ventil oleje v podstavbě
- Pokud sestavujete zařízení do linky je vhodné spojit vedlejší přístroje a zabránit tak průniku nečistot
- Volně stojící provedení na podstavbě s dvířky
- Snadná údržba a čištění
- CE certifikace

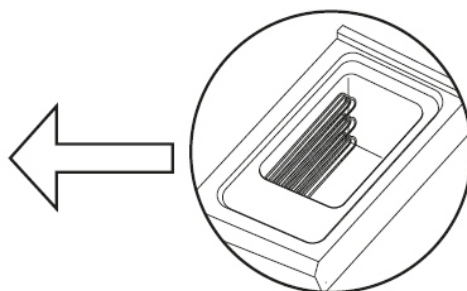
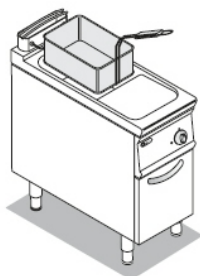
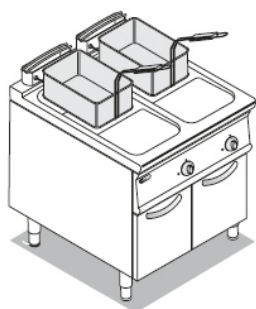
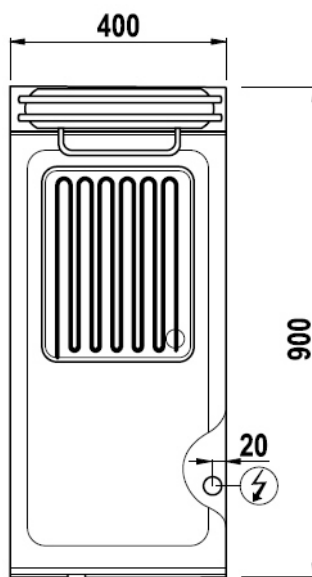
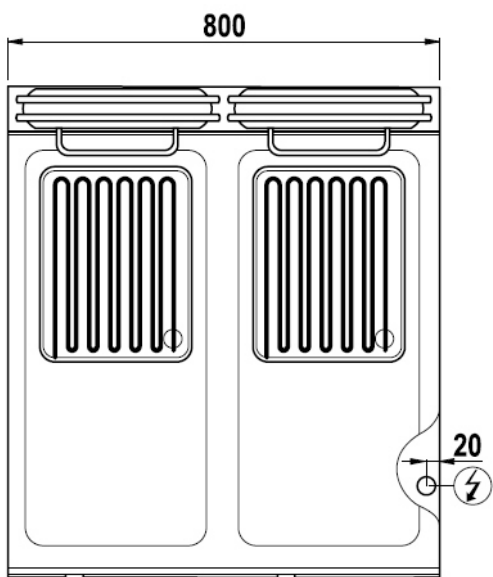
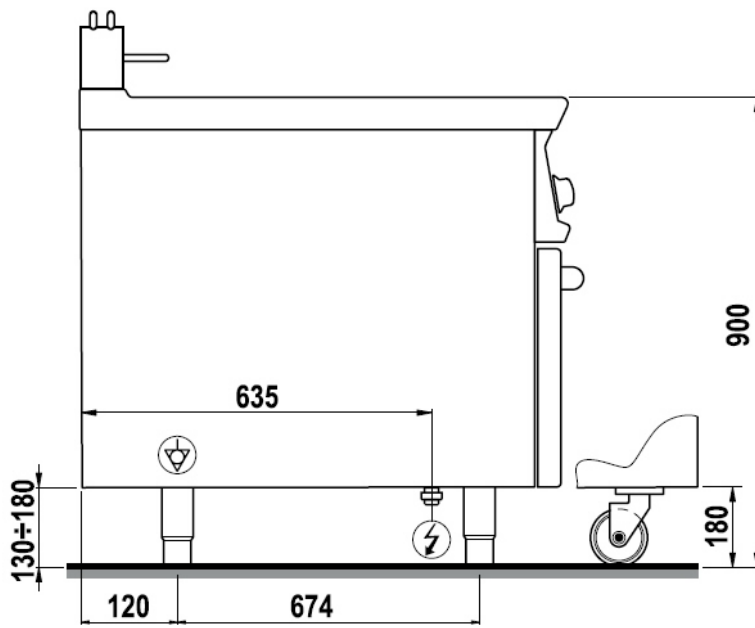
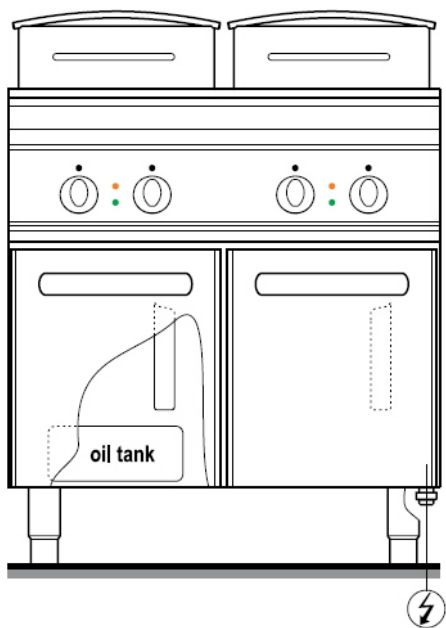

## TECHNICKÉ PARAMETRY

Šířka: 800 mm  
 Výška: 850 mm

Hloubka: 900 mm  
 Obsah fritovací vany: 2x17 l

Rozměr frit.košě :	300x315x120 (mm)
provozní napětí:	400 V
Objem:	1 m <sup>3</sup>

Příkon:	33 W
Hmotnost:	121 kg